

Robert Bosch Power Tools GmbH
70538 Stuttgart
GERMANY

www.bosch-pt.com

1 609 92A 4PC (2019.01) PS / 65



1 609 92A 4PC

GTA 560 Professional



BOSCH

de Originalbetriebsanleitung	tr Orijinal işletme talimatı	bg Оригинална инструкция
en Original instructions	pl Instrukcja oryginalna	mk Оригинално упатство за работа
fr Notice originale	cs Původní návod k používání	sr Originalno uputstvo za rad
es Manual original	sk Pôvodný návod na použitie	sl Izvirna navodila
pt Manual original	hu Eredeti használati utasítás	hr Originalne upute za rad
it Istruzioni originali	ru Оригинальное руководство по эксплуатации	et Algupärane kasutusjuhend
nl Oorspronkelijke gebruiksaanwijzing	uk Оригінальна інструкція з експлуатації	lv Instrukcijas oriģinālvalodā
da Original brugsanvisning	kk Пайдалану нұсқаулығының түпнұсқасы	lt Originali instrukcija
sv Bruksanvisning i original	ro Instrucțiuni originale	ko 사용 설명서 원본
no Original driftsinstruks		ar دليل التشغيل الأصلي
fi Alkuperäiset ohjeet		fa دفترچه راهنمای اصلی
el Πρωτότυπο οδηγιών χρήσης		

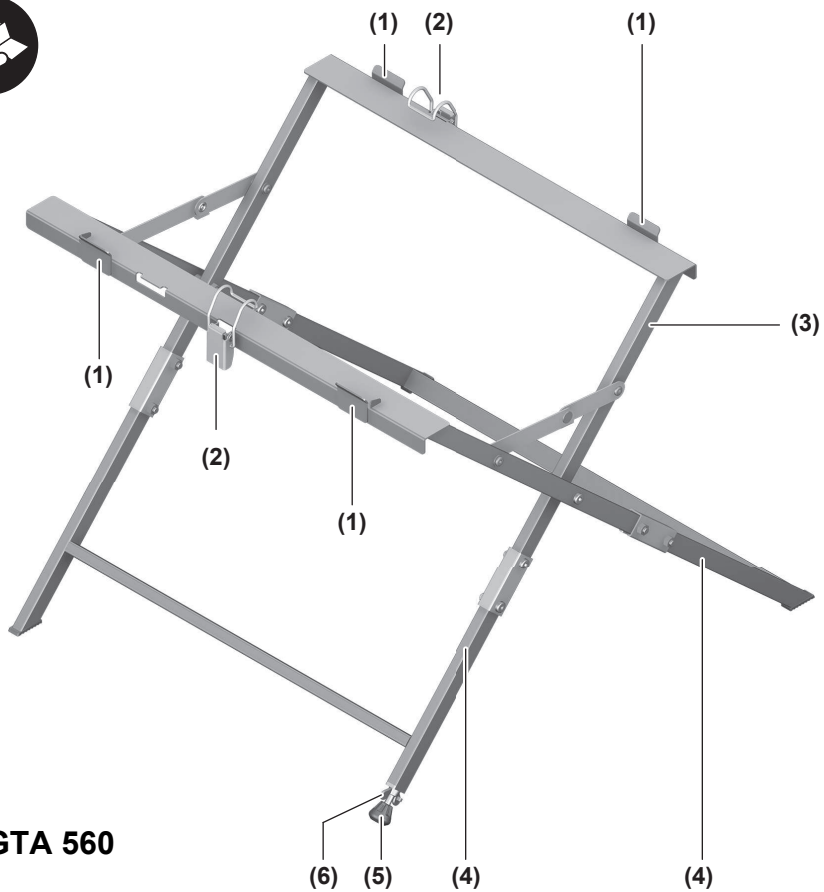

GTA 560

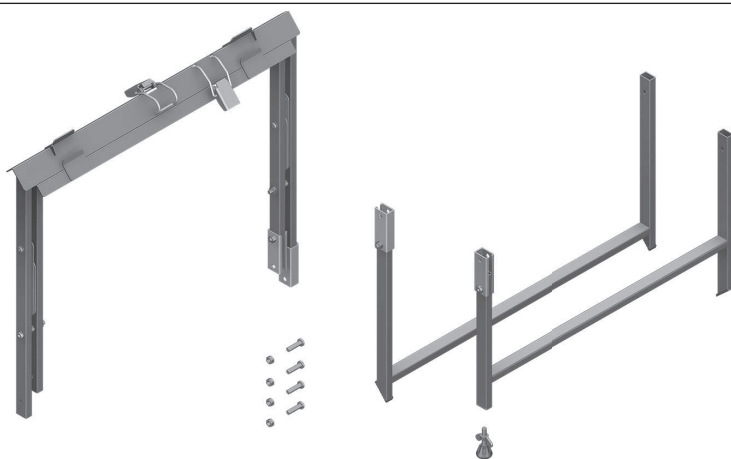

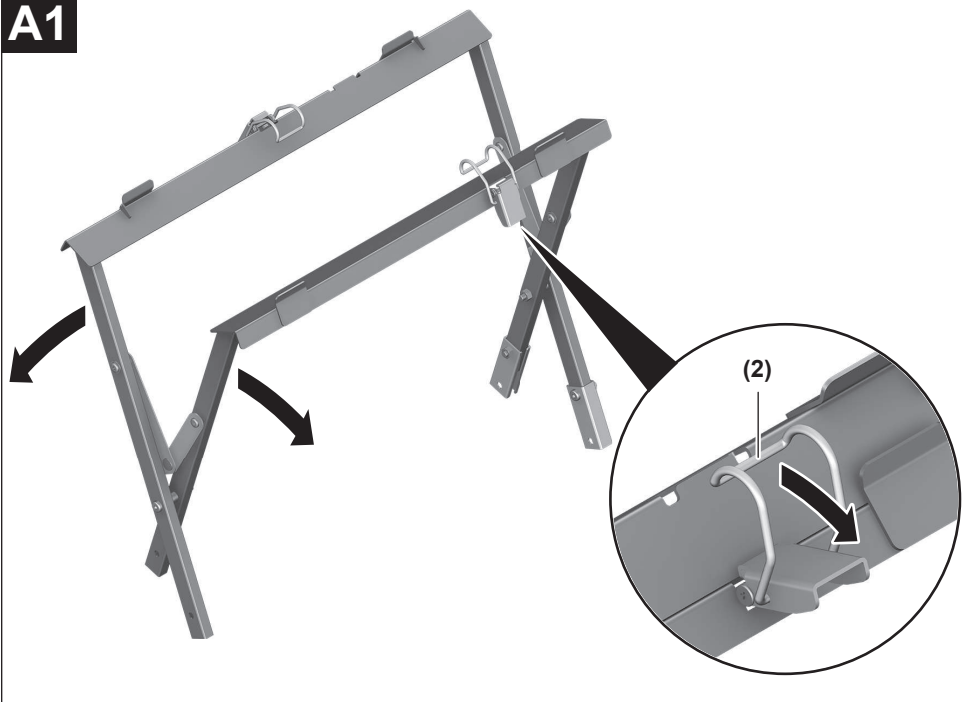
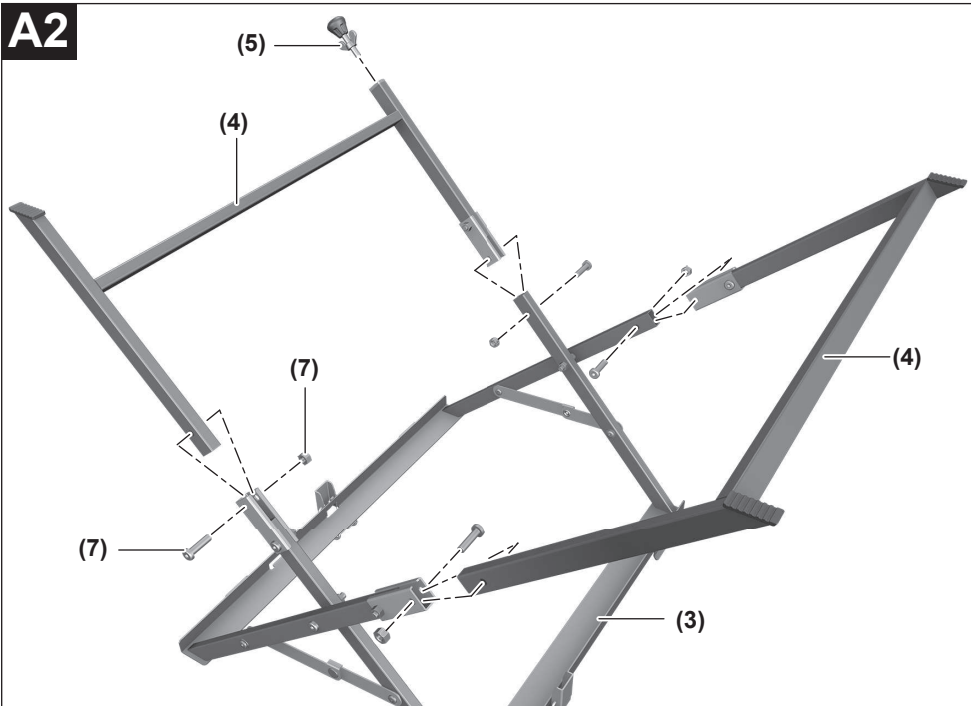
A1**A2**

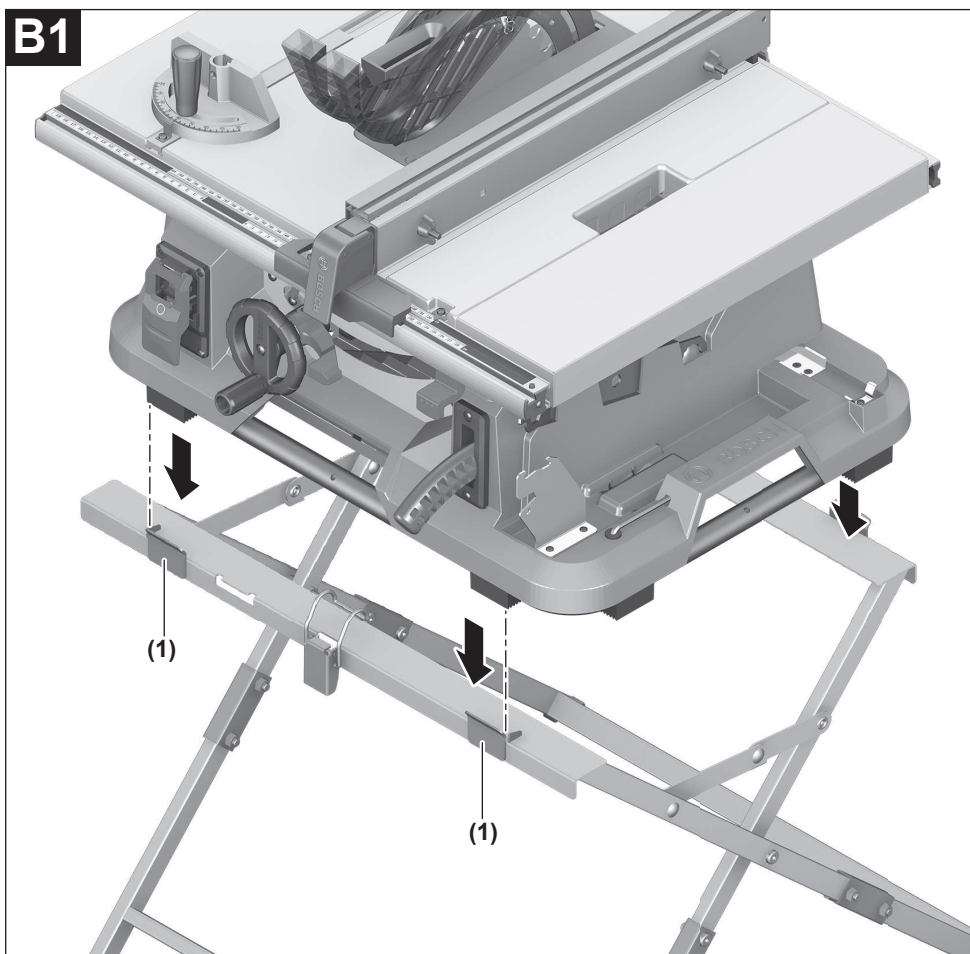
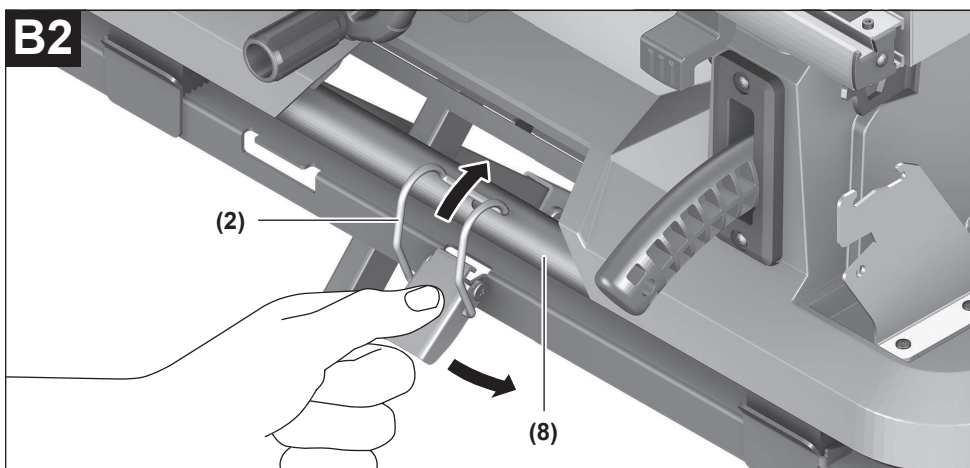
B1**B2**

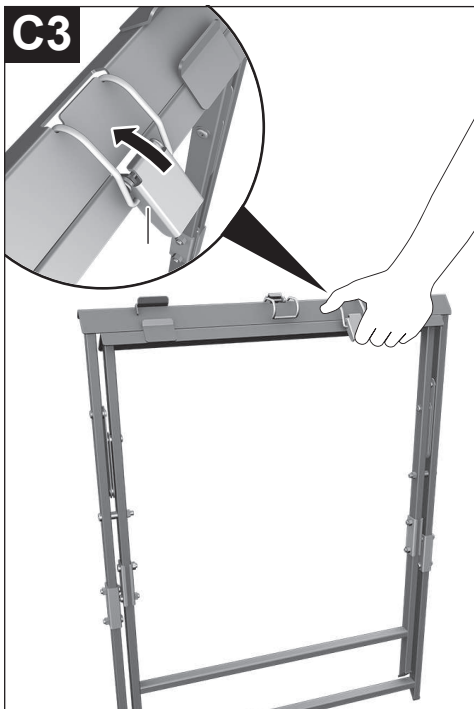
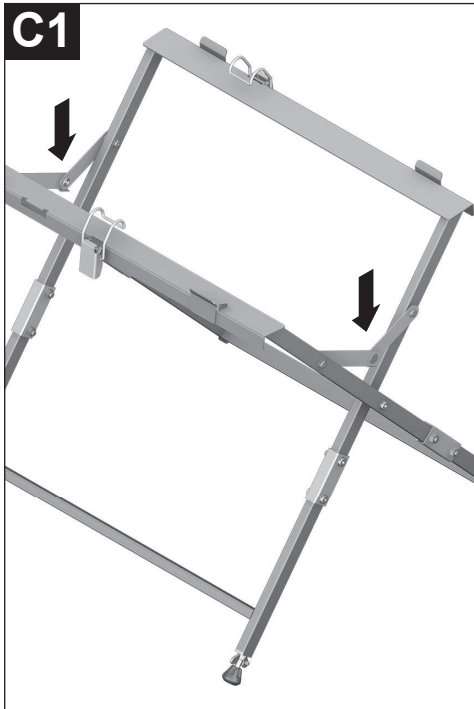

Upevnenie elektrického náradia (pozri obrázky B1 – B2)

- Pracovný stôl postavte na pevnú, rovnú a vodorovnú plochu. Výškovo nastaviteľná päťka (5) vám pritom pomôže vyrovnať pracovný stôl. Povoľte krídlovú maticu (6) a päťku (5) skrutkujte dnu alebo von dotedy, kým nebude pracovný stôl vyrovnaný. Krídlovú maticu znova utiahnite.
- Vycentrujte ručné elektrické náradie na základnom ráme. Na to slúžia dorazy (1).
- Zaveďte strmienky oboch strmienkových uzáverov (2) nad rám telesa (8) a na zafixovanie elektrického náradia sklopte páčky strmienkových uzáverov nadol.

Prevádzka

Upozornenia týkajúce sa prác

Pracovný stôl nepreťažujte. Majte vždy na pamäti maximálnu nosnosť pracovného stola.

Obrobok vždy dobre držte (upevnite), najmä na dlhších a ťažších koncoch. Po odrezaní obrobku sa môže ťažisko presunúť do takej nepriaznivej polohy, že sa pracovný stôl prevráti.

Preprava (pozri obrázky C1 – C3)

- ▶ **Keď pracovný stôl prisúvate k sebe alebo od seba, elektrické náradie nesmie byť na ňom namontované.**

Pred prepravou môžete pracovný stôl sklopiť.

- Otvorte strmienkové uzávery (2) a odstráňte elektrické náradie.
- Sklopte pracovný stôl dohromady.
- Zaveďte strmienky oboch strmienkových uzáverov (2) nad druhú stranu základného rámu (3) a na zafixovanie stlačte páčky strmienkových uzáverov nadol.

Údržba a servis

Zákaznícka služba a poradenstvo ohľadom použitia

Servisné stredisko Vám odpovie na otázky týkajúce sa opravy a údržby Vášho produktu ako aj náhradných dielov. Rozkladové výkresy a informácie o náhradných dieloch nájdete tiež na: www.bosch-pt.com

V prípade otázok týkajúcich sa našich výrobkov a príslušenstva Vám ochotne pomôže poradenský tím Bosch.

V prípade akýchkoľvek otázok a objednávok náhradných súčiastok uvádzajte bezpodmienečne 10-miestne vecné číslo uvedené na typovom štítku výrobu.

Slovensko

Na www.bosch-pt.sk si môžete objednať opravu vášho stroja alebo náhradné diely online.

Tel.: +421 2 48 703 800

Fax: +421 2 48 703 801

E-Mail: servis.naradia@sk.bosch.com

www.bosch-pt.sk

Likvidácia

Pracovné stoly, príslušenstvo a obal treba odovzdať na recykláciu v súlade s ochranou životného prostredia.

Magyar

Biztonsági tájékoztató

- ▶ **Húzza ki a csatlakozó dugót a dugaszolóaljzatból, és/vagy vegye ki az akkumulátort az elektromos kéziszerszámból, mielőtt az elektromos kéziszerszámon beállítási munkákat végez, vagy tartozékokat cserél.** Az elektromos kéziszerszámok akaratlan elindítása baleseteket okozhat.
- ▶ **Szerelje teljesen és helyesen össze a munkaasztalt, mielőtt felszerelné rá az elektromos kéziszerszámot.** A helyes összeszerelés igen fontos, hogy elkerülje az összedőlési veszélyt.
- ▶ **Biztonságosan rögzítse az elektromos kéziszerszámot a munkaasztalra, mielőtt használatba venné.** Ha az elektromos kéziszerszám elcsúszik a munkaasztalon, ez ahhoz vezethet, hogy a kezelő elveszíti az uralmát az elektromos kéziszerszám felett.
- ▶ **A munkaasztalt egy szilárd, sík és vízszintes felületen rögzítse.** Ha a munkaasztal elcsúszhat, vagy billeghet, a munkadarabot nem lehet egyenesen és biztonságosan vezetni.
- ▶ **Ne terhelje túl a munkaasztalt és ne használja azt sem létraként, sem állványként.** A munkaasztal túlterhelése, vagy a munkaasztalra való felállás ahhoz vezethet, hogy a munkaasztal súlypontja magasabbra kerül és a munkaasztal felbillen.
- ▶ **Ne erőltesse a munkadarabot a fűrészlapba.** Ha az elektromos kéziszerszám használata közben a kezelő túl erős nyomást alkalmaz, a munkaasztal felbillenhet.
- ▶ **Ügyeljen arra, hogy a munka során minden csavar és minden összekötő elem szorosan meg legyen húzva.** Laza összeköttetések instabilitásokhoz és pontatlan fűrészelési folyamatokhoz vezethetnek.
- ▶ **Gondoskodjon arról, hogy a hosszú vagy nehéz munkadarabok ne tudják kibillenteni a munkaasztalt az egyensúlyi helyzetéből.** A hosszú és nehéz munkadarabok szabad végét alá kell támasztani.
- ▶ **Ne tegye az ujjait a munkaasztal összetolásakor vagy szétvételénél, és ne közelítse meg az ujjait.** Ellenkező esetben becsípheti az ujjait.

Jelképes ábrák

A következő szimbólumoknak komoly jelentőségük lehet az Ön munkaasztalának használata során. Jegyezze meg ezeket

a szimbólumokat és jelentésüket. A szimbólumok helyes interpretálása segítségére lehet a munkaasztal jobb és biztonságosabb használatában.

Jel	Magyarázat
	A munkaasztal maximális teherbírása (elektromos kéziszerszám + megmunkálásra kerülő munkadarab) 60 kg .

A termék és a teljesítmény leírása

Rendeltetésszerű használat

A munkaasztal a következő, Bosch gyártmányú, rögzített helyzetben üzemeltethető fűrészek felfogására szolgál (állapot: **2019.01**):

– GTS 635-216 (3 601 M42 0..)

A munkaasztal az elektromos kéziszerszámmal együtt lapok és profilok hosszának lerövidítésére szolgál.

Az ábrázolásra kerülő komponensek

Az ábrázolt alkatrészek sorszámozása megfelel az ábráknak az Üzemeltetési utasítás elején lévő, ábrákat tartalmazó oldalon.

- (1) Ütköző
- (2) Kengyelzár
- (3) Alapkeret
- (4) Munkaasztal láb
- (5) Beállítható magasságú láb
- (6) Szárnyas anya
- (7) Rögzítőkészlet
- (8) Az elektromos kéziszerszám házkerete

Műszaki adatok

Munkaasztal	GTA 560	
Rendelési szám	3 601 M22 700	
Munkaasztal magassága	mm	564
max. teherbírás (elektromos kéziszerszám + megmunkálásra kerülő munkadarab)	kg	60
Súly, kb.	kg	6

Összeszerelés

Szállítmány tartalma

A munkaasztal összeszerelése előtt ellenőrizze, hogy az asztallal együtt az alábbiakban felsorolt valamennyi alkatrész is kiszállításra került-e:

- Alapkeret **(3)**
- Munkaasztallábak **(4)** (2 pár; 1 láb magassága szabályozható)

- Rögzítőkészlet **(7)**, a következőkből áll:
M8 x 30 belső hatlapos fejű csavarok (4 darab)
M8 biztosító anyák (4 darab)

A szállítmány tartalmán felül szükséges szerszámok:

- Belső hatlapos csavarkulcs (5 mm)
- Csavarkulcs (13 mm)

A munkaasztal felszerelése (lásd a A1 – A2 ábrát)

- Óvatosan vegye ki a fűrésszel szállított valamennyi alkatrészt a csomagból.
- Távolítsa el valamennyi csomagolóanyagot.
- Nyissa ki a **(2)** kengyelzárakat és húzza szét a **(3)** alapkeretet.
- Dugja bele annyira a munkaasztal **(4)** lábait a **(3)** alapkeret négyzetletű csöveibe, hogy a szerelőfuratok egybeessenek.
- Csavarozza hozzá a **(7)** rögzítőkészlet csavarjait és anyáival a munkaasztal lábait az alapkerethez.

Az elektromos kéziszerszám rögzítése (lásd a B1 – B2 ábrát)

- A munkaasztalt egy szilárd, sík felületen rögzítse. A **(5)** beállítható magasságú láb segítséget nyújt a munkaasztal helyzetének beállításához.
Lazítsa ki a **(6)** szárnyas anyákat és csavarja annyira be vagy ki a **(5)** lábat, hogy a munkaasztal a megfelelő síkban álljon. Húzza meg ismét szorosra a szárnyas anyákat.
- Helyezze az elektromos szerszámot az alapkeret közepére. Erre vannak előírányozva a **(1)** ütközők.
- Akassza fel mindkét **(2)** kengyelzár kengyelét a **(8)** házkeret fölé és az elektromos kéziszerszám rögzítéséhez hajtja le a kengyelzárak karjait.

Üzemeltetés

Munkavégzési tanácsok

Ne terhelje túl a munkaasztalt. Mindig vegye figyelembe a munkaasztal maximális teherbírását.

Mindig tartsa jól fogva a munkadarabot, főleg a hosszabb, nehezebb részt. A munkadarab átvágása után a súlypont annyira hátrányos módon is eltolódhat, hogy a munkaasztal felbillenhet.

Szállítás (lásd a C1 – C3 ábrát)

- ▶ **A munkaasztal összehajtásakor vagy szétnyitásakor az elektromos kéziszerszámnak nem szabad felszerelnie a munkaasztalra.**

A munkaasztalt a szállításhoz össze lehet hajtani.

- Nyissa ki a **(2)** kengyelzárakat és távolítsa el az elektromos kéziszerszámot.
- Hajtsa össze a munkaasztalt.

- Аккасса fel a **(2)** kengyelzárak kengyelét a **(3)** alapkeret másik oldala fölé és az elektromos kéziszerszám rögzíté- séhez hajtsa le a kengyelzárak karjait.

Карbantartás és szerviz

Vevőszolgálat és alkalmazási tanácsadás

A vevőszolgálat a terméke javításával és karbantartásával, valamint a pótalkatrészekkel kapcsolatos kérdésekre szíve- sen válaszol. A pótalkatrészekkel kapcsolatos robbantott áb- rák és egyéb információk a következő címen található:

www.bosch-pt.com

A Bosch Alkalmazási Tanácsadó Team a termékeinkkel és azok tartozékaival kapcsolatos kérdésekben szívesen nyújt segítséget.

Ha kérdései vannak vagy pótalkatrészeket szeretne rendelni, okvetlenül adja meg a termék típusábláján található 10-je- gyű cikkszámot.

Magyarország

Robert Bosch Kft.
1103 Budapest
Gyömrői út. 120.

A www.bosch-pt.hu oldalon online megrendelheti készüléké- nek javítását.

Tel.: +36 1 431 3835

Fax: +36 1 431 3888

E-mail: info.bsc@hu.bosch.com

www.bosch-pt.hu

Eltávolítás

A munkaszalokat, a tartozékokat és a csomagolást a kör- nyezetvédelmi szempontoknak megfelelően kell újrafelhasz- nálásra előkészíteni.

Русский

Указания по технике безопасности

- ▶ **Перед настройкой электроинструмента или замены его комплектующих деталей обязательно следует вынуть вилку питающего кабеля из сетевой розетки и/или извлечь аккумулятор из электроинструмента.** Случайный запуск электроинструмента является причиной многих несчастных случаев.
- ▶ **Правильно установите верстак перед монтажом электроинструмента.** Безупречная установка очень важна для предотвращения опасности его падения.
- ▶ **Надежно закрепите электроинструмент на верстаке, прежде чем начинать работать с ним.** Скольжение электроинструмента на верстаке может привести к потере контроля над ним.
- ▶ **Устанавливайте верстак на прочной и ровной горизонтальной поверхности.** При скольжении или шата-

нии верстака невозможно равномерно и уверенно об- рабатывать заготовку.

- ▶ **Не перегружайте верстак и не используйте его в качестве лестницы или подмостков.** Перегрузка или стояние на верстаке могут привести к тому, что его центр тяжести переместится вверх и верстак опроки- нется.
- ▶ **Не загоняйте заготовку с силой на пильный диск.** Если при использовании электроинструмента Вы с большой силой нажимаете на него, верстак может опрокинуться.
- ▶ **Следите за тем, чтобы во время работы все без исключения болты и соединительные элементы были крепко затянуты.** Ослабленные соединения могут привести к неустойчивости и неточному распилу.
- ▶ **Убедитесь в том, что длинные и тяжелые заготовки не приведут к нарушению равновесия верстака.** Длинные и тяжелые заготовки нужно подпереть или подложить что-нибудь под них.
- ▶ **При складывании и раскладывании верстака берегите пальцы от контакта с шарнирами.** Возможно защемление пальцев.

Только для стран Евразийского экономического союза (Таможенного союза)

Транспортировка

- категорически не допускается падение и любые меха- нические воздействия на упаковку при транспорти- ровке
- при разгрузке/погрузке не допускается использо- вание любого вида техники, работающей по принципу зажима упаковки
- подробные требования к условиям транспортировки смотрите в ГОСТ 15150 (Условие 5)

Хранение

- необходимо хранить в сухом месте
- необходимо хранить вдали от источников повышен- ных температур и воздействия солнечных лучей
- при хранении необходимо избегать резкого перепада температур
- подробные требования к условиям хранения смотрите в ГОСТ 15150 (Условие 1)

Контактная информация относительно импортера содер- жится на упаковке.

Символы

Следующие символы могут быть важны при эксплуатации верстака. Запомните, пожалуйста, эти символы и их зна- чение. Правильная интерпретация символов поможет вам лучше и надежней использовать верстак.