



BOSCH

GMA 55 Professional



Robert Bosch Power Tools GmbH
70538 Stuttgart
GERMANY

www.bosch-pt.com

1 609 92A 6LF (2021.08) 0 / 58



1 609 92A 6LF

de	Originalbetriebsanleitung	ru	Оригинальное руководство по эксплуатации	it	Originali istruzione
en	Original instructions	uk	Оригинальна інструкція з експлуатації	ko	사용 설명서 원본
fr	Notice originale	kk	Пайдалану нұсқаулығының түпнұсқасы	ar	دليل التشغيل الأصلي
es	Manual original	ro	Instrucțiuni originale	fa	دفترچه راهنمای اصلی
pt	Manual original	bg	Оригинална инструкция		
it	Istruzioni originali	mk	Оригинално упатство за работа		
nl	Oorspronkelijke gebruiksaanwijzing	sr	Originalno uputstvo za rad		
da	Original brugsanvisning	sl	Izvirna navodila		
sv	Bruksanvisning i original	hr	Originalne upute za rad		
no	Original driftsinstruks	et	Algupärase kasutusjuhend		
fi	Alkuperäiset ohjeet	lv	Instrukcijas oriģinālvalodā		
el	Πρωτότυπο οδηγίων χρήσης				
tr	Orijinal işletme talimatı				
pl	Instrukcja oryginalna				
cs	Původní návod k používání				
sk	Pôvodný návod na použitie				
hu	Eredeti használati utasítás				



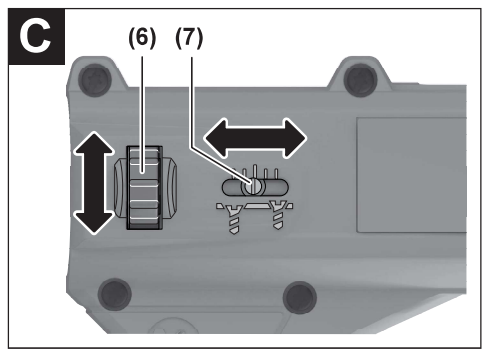
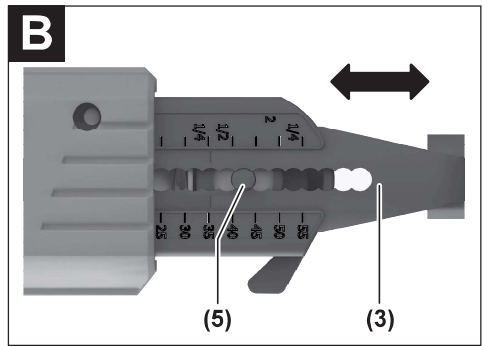
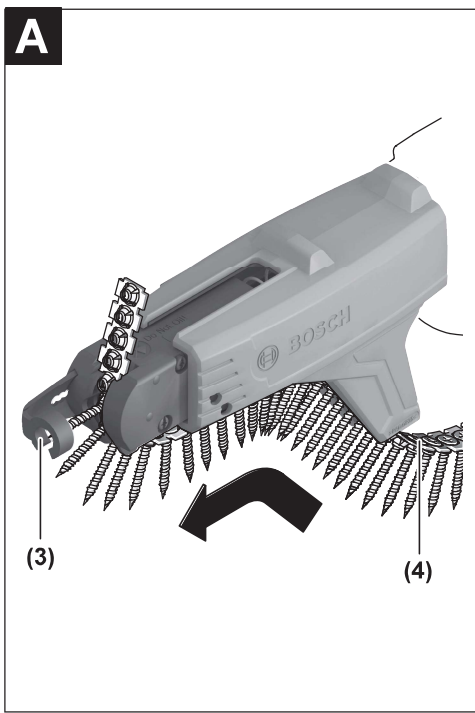
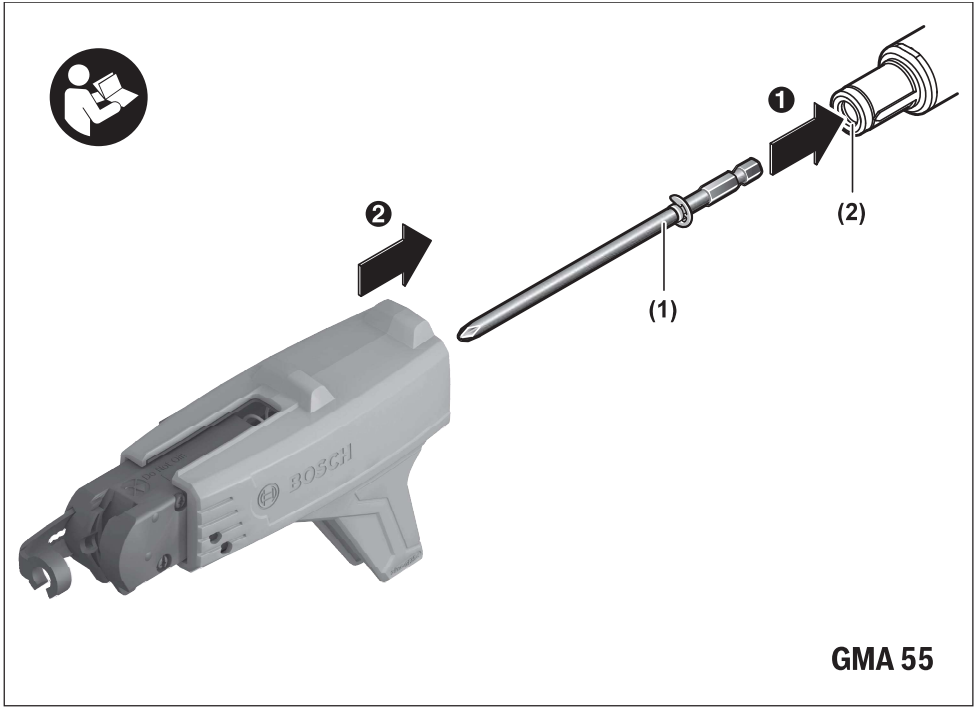

Zapnite sadrokartonársky skrutkovač a nasad'te hĺbkový doraz (3) na skrutkované miesto. Rovnomerným prítlakom pôsobte na povrch obrobku až do zaskrutkovania skrutky. Krátkym nadvihnutím hĺbkového dorazu (3) z obrobku sa posunie ďalšia skrutka do pracovnej pozície.

Zásobníkovým nadstavcom nemožno uvoľniť ani utiahnuť už spracované skrutky. V takýchto prípadoch používajte sadrokartonársky skrutkovač bez zásobníkového nadstavca.

Údržba a servis

Údržba a čistenie

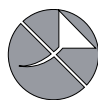

Zásobníkový nadstavec v žiadnom prípade **nemažte olejom ani tukom.**

Zákaznícka služba a poradenstvo ohľadom použitia

Servisné stredisko Vám odpovie na otázky týkajúce sa opravy a údržby Vášho produktu ako aj náhradných dielov. Rozkladové výkresy a informácie o náhradných dieloch nájdete tiež na: www.bosch-pt.com

V prípade otázok týkajúcich sa našich výrobkov a príslušenstva Vám ochotne pomôže poradenský tím Bosch.

V prípade akýchkoľvek otázok a objednávok náhradných dielov uvádzajte bezpodmienečne 10-miestne vecné číslo uvedené na typovom štítku výrobku.

Slovakia

Na www.bosch-pt.sk si môžete objednať opravu vášho stroja alebo náhradné diely online.

Tel.: +421 2 48 703 800

Fax: +421 2 48 703 801

E-Mail: servis.naradia@sk.bosch.com

www.bosch-pt.sk

Ďalšie adresy servisov nájdete na:

www.bosch-pt.com/serviceaddresses

Likvidácia

Zásobníkový nadstavec, príslušenstvo a obaly je potrebné odovzdať na ekologickú recykláciu.

Magyar

Biztonsági tájékoztató

Biztonsági tájékoztató



Olvassa el a magazinlötéthez és az alkalmazásra kerülő elektromos kéziszerszámhoz mellékelt valamennyi figyelmeztető megjegyzést és utasítást. A biztonsági előírások és utasítások betartásának elmulasztása áramütéshez, tűzhez és/vagy súlyos sérülésekhez vezethet.

Kérjük a későbbi használatra gondosan őrizze meg ezeket az előírásokat.

Kérjük a későbbi használatra gondosan őrizze meg ezeket az előírásokat.

- ▶ **Húzza ki a csatlakozó dugót a dugaszolóaljzatból vagy vegye ki az akkumulátort az elektromos kéziszerszám-ból és szükség esetén kapcsolja a középső állásba az elektromos kéziszerszám forgásirány-átkapcsolóját, mielőtt az elektromos kéziszerszámon beállítási munkákat végez, tartozékokat cserél, vagy az elektromos kéziszerszámot valahova el akarja szállítani.** Az elektromos kéziszerszámok akaratlan elindítása baleseteket okozhat.
- ▶ **Munka közben ne nyúljon bele a magazinlötébe és ne nyúljon hozzá a csavarozásra kerülő ponthoz.** Zúzdásokat vagy az éles csavarok révén vágási sérüléseket szenvedhet.
- ▶ **Csak a Műszaki Adatoknak megfelelő csavarhevedereket használjon.** Más csavarok használata esetén a magazinlötét megrongálódhat.
- ▶ **Ne irányítsa az elektromos kéziszerszámot az arra felszerelt magazinlötéttel saját magára vagy a közelben tartózkodó más személyekre.**

A termék és a teljesítmény leírása

Rendeltetésszerű használat

A magazin-elötét csavarok fa- és fémszerkezetekre szerelt szárazépítészeti lemezekbe való hatékony behajtására szolgál. A magazin-elötétet csak a **Bosch** szárazépítészeti csavarozókkal szabad használni.

Az ábrázolásra kerülő komponensek

Az ábrázolt alkatrészek sorszámozása megfelel az ábráknak az Üzemeltetési utasítás elején lévő, ábrákat tartalmazó oldalon.

- (1) Csavarozó bit biztosító gyűrűvel
- (2) Szerszámbe fogó egység
- (3) Mélységi ütköző
- (4) Csavarszalag¹⁾
- (5) Csap a csavar hosszának beállítására
- (6) Recézett szélű kerék a becsavarozási mélység beállítására

(7) Csavarozási mélység skála

- a) A képeken látható vagy a szövegben leírt tartozékok részben nem tartoznak a standard szállítmányhoz. Tartozék-programunkban valamennyi tartozék megtalálható.

Műszaki adatok

Magazin-előtét	GMA 55	
Rendelési szám	1 600 A02 8M2	
Csavarméret		
- Csavarhosszúság	mm	25–55
- max. szárátmérő	mm	5
- max. csavarfejátmérő	mm	9,5
Súly	kg	0,36
az EPTA-Procedure 01:2014 (01:2014 EPTA-eljárás) szerint		

Összeszerelés

- ▶ **Az elektromos kéziszerszámon végzendő bármely munka megkezdése előtt húzza ki a csatlakozó dugót a dugaszolóaljzatból.**
- ▶ **Az elektromos kéziszerszámon végzendő minden munka (például karbantartás, szerszámcsere, stb.) megkezdése előtt, valamint szállításhoz és tároláshoz vegye ki az akkumulátort az elektromos kéziszerszámból.** Ellenkező esetben a be-/kikapcsoló véletlen megérintésekor bekapcsolódó készülék sérüléseket okozhat.

A magazin-előtét felszerelése

Húzza le a szárazépítészeti csavarozó esetlegesen felszerelt standard mélységi ütközőjét.

Húzza le előrefelé az esetlegesen felszerelt bit-tartót. A bit vagy a bit-tartó eltávolításához segédeszközt is szabad használni.

Tegyen be egy hosszú (1) csavarozó bitet a szárazépítészeti csavarozó (2) szerszámbe fogó egységébe.

Tolja rá a magazin-előtétet a (1) csavarozó bit felett ütközésig a motorházra.

A magazin-előtétet 45°-os lépésekben eltolva lehet felszerelni. A szárazépítészeti csavarozóra felszerelt magazin-előtétet már nem lehet tovább elfordítani.

A csavarszalag behelyezése (lásd a A ábrát)

- ▶ **A (4) csavarszalagot csak kikapcsolt elektromos kéziszerszám mellett vezesse be a berendezésbe.**

Tolja a (4) csavarszalagot a szalagvezetőn át annyira előre, hogy az első csavar egy bepattanási fokozattal a (3) mélységi ütköző középpontja előtt legyen.

Üzemeltetés**A csavarhossz beállítása (lásd a B ábrát)**

A magazin-előtétet az alkalmazásra kerülő csavarok hosszának megfelelően be kell állítani. Nyomja be a (5) csapot. Addig tolja a (3) mélységi ütközőt, amíg a csapot a rugóerő a kiindulási helyzetbe pattintja.

A csavarozási mélység beállítása (lásd a C ábrát)

A (6) recézett szélű kerék lefelé forgatása nagyobb csavarozási mélységhez, a felfelé forgatás kisebb csavarozási mélységhez vezet. A kijelölt csavarozási mélységet a (7) skála jelzi.

A szükséges beállítást a legcélszerűbb egy próbacsavarozással meghatározni.

Munkavégzési tanácsok

- ▶ **A csavarozási munkák megkezdése előtt ellenőrizze a szárazépítészeti csavarozó forgásirányát. A magazin-előtétet csak a „Forgásirány előre” helyzetben szabad üzemeltetni.**

Mindig a munkadarabra merőleges irányban dolgozzon.

Kapcsolja be a szárazépítészeti csavarozót és tegye fel a (3) mélységi ütközőt a csavarozási pontra. Nyomja rá egyenletes nyomással a munkadarab felületére, amíg a csavar becsavarásra kerül.

A (3) mélységi ütközőnek a munkadarabról való rövid időtartamú leemelésével a következő csavar beáll a becsavarozási helyzetbe.

A már megmunkált csavarokat a magazin-előtéttel sem kihajítani, sem utánahúzni nem lehet. Ilyen esetekben a szárazépítészeti csavarozót magazin-előtét nélkül használja.

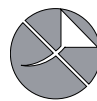
Karbantartás és szerviz**Karbantartás és tisztítás**

Sohase kenje meg a magazin-előtétet olajjal vagy zsírral.

Vevőszolgálat és alkalmazási tanácsadás

A vevőszolgálat a terméke javításával és karbantartásával, valamint a pótalkatrészekkel kapcsolatos kérdésekre szívesen válaszol. A pótalkatrészekkel kapcsolatos robbantott ábrák és egyéb információk a következő címen találhatók:

www.bosch-pt.com

A Bosch Alkalmazási Tanácsadó Team a termékeinkkel és azok tartozékaival kapcsolatos kérdésekben szívesen nyújt segítséget.

Ha kérdései vannak vagy pótalkatrészeket szeretne rendelni, okvetlenül adja meg a termék típusabláján található 10-jegyű cikkszámot.

Magyarország

Robert Bosch Kft.
1103 Budapest
Gyömrői út. 120.
A www.bosch-pt.hu oldalon online megrendelheti készülékének javítását.
Tel.: +36 1 879 8502
Fax: +36 1 879 8505
info.bsc@hu.bosch.com
www.bosch-pt.hu

További szervíz-címek itt található:

www.bosch-pt.com/serviceaddresses

Eltávolítás

A magazin-előtétet, a tartozékokat és a csomagolást a környezetvédelmi szempontoknak megfelelően kell újrafelhasználásra leadni.

Русский**Только для стран Евразийского экономического союза (Таможенного союза)****Транспортировка**

- категорически не допускается падение и любые механические воздействия на упаковку при транспортировке
- при разгрузке/погрузке не допускается использование любого вида техники, работающей по принципу зажима упаковки
- подробные требования к условиям транспортировки смотрите в ГОСТ 15150-69 (Условие 5)

Хранение

- необходимо хранить в сухом месте
- необходимо хранить вдали от источников повышенных температур и воздействия солнечных лучей
- при хранении необходимо избегать резкого перепада температур
- подробные требования к условиям хранения смотрите в ГОСТ 15150 (Условие 1)

Контактная информация относительно импортера содержится на упаковке.

Указания по технике безопасности**Указания по технике безопасности**

Прочитайте все предупреждения и указания, прилагаемые к магазинной насадке и используемому электроинструменту. Несоблюдение указаний по технике безопасности и инструкций может привести к

поражению электрическим током, пожару и/или тяжелым травмам.

Сохраняйте эти инструкции и указания для будущего использования.

- ▶ **Перед настройкой или транспортировкой электроинструмента, а также перед заменой принадлежностей обязательно следует вынуть вилку кабеля из сетевой розетки или извлечь аккумулятор из электроинструмента или, при необходимости, установить переключатель направления вращения на электроинструменте в центральное положение.** Случайный запуск электроинструмента является причиной многих несчастных случаев.
- ▶ **Во время работы не касайтесь магазинной насадки или места, в которое нужно произвести заворачивание.** Существует риск травмирования вследствие раздробления или пореза острыми краями шурупов.
- ▶ **Используйте только подходящие ленты для шурупов в соответствии с техническими характеристиками.** При использовании других шурупов магазинная насадка может быть повреждена.
- ▶ **Не направляйте электроинструмент с установленной на него магазинной насадкой на себя или других находящихся поблизости людей.**

Описание продукта и услуг**Применение по назначению**

Магазинная насадка предназначена для эффективного заворачивания шурупов в гипскартонные панели на деревянных и металлических каркасах. Магазинную насадку можно использовать только с **Bosch** шуруповертами по гипсокартону.

Изображенные компоненты

Нумерация изображенных компонентов выполнена по рисункам на страницах с изображением в начале руководства.

- (1) Бита-насадка со стопорным кольцом
- (2) Патрон
- (3) Ограничитель глубины
- (4) Лента для шурупов^{a)}
- (5) Штифт для регулировки глубины заворачивания
- (6) Накатный ролик для регулировки глубины заворачивания
- (7) Шкала глубины заворачивания

a) Изображенные или описанные принадлежности не входят в стандартный объем поставки. Полный ассортимент принадлежностей Вы найдете в нашей программе принадлежностей.

Технические данные

Магазинная насадка	GMA 55
Товарный номер	1 600 A02 8M2